

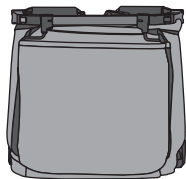

manual de instruções  
*instruction manual*

carrinho / *stroller*

**nano** 5224



# IMPORTANTE LER COM ATENÇÃO E GUARDAR PARA EVENTUAIS CONSULTAS

**ATENÇÃO:** UTILIZE SEMPRE O CINTO DE SEGURANÇA.

**ATENÇÃO:** ESTE CARRINHO NÃO PODE SER USADO POR CRIANÇAS MENORES DE SEIS MESES.

**ATENÇÃO:** NUNCA DEIXE A CRIANÇA SOZINHA SEM A SUPERVISÃO DE UM ADULTO.

**ATENÇÃO:** ASSEGURE-SE DE QUE TODOS OS DISPOSITIVOS DE TRAVAMENTO ESTEJAM ACIONADOS ANTES DO USO.

**ATENÇÃO:** ESTE CARRINHO É DESTINADO PARA CRIANÇAS A PARTIR DE 6 MESES E COM PESO ATÉ 15 kg.

**ATENÇÃO:** PARA EVITAR O PERIGO DE ASFIXIA, MANTER OS SACOS PLÁSTICOS LONGE DO ALCANCE DAS CRIANÇAS.

**ATENÇÃO:** NÃO PENDURE NENHUM PESO NA ALÇA DO CARRINHO.

**ATENÇÃO:** NÃO PODEM SER UTILIZADOS ACESSÓRIOS NÃO APROVADOS PELO FABRICANTE.

**ATENÇÃO:** SEMPRE UTILIZE A TIRA ENTREPERNAS EM COMBINAÇÃO COM O CINTO ABDOMINAL.

**ATENÇÃO:** NÃO ADICIONE UM COLCHÃO COM ESPESSURA MAIOR QUE 30 mm.

**ATENÇÃO:** ESTE CARRINHO DEVE SER UTILIZADO SOMENTE PARA O NÚMERO DE CRIANÇAS PARA O QUAL FOI PROJETADO.

**ATENÇÃO:** VERIFICAR SE OS DISPOSITIVOS DE FIXAÇÃO DO CESTO PARA BEBÊS OU DA UNIDADE DE ASSENTO ESTÃO

CORRETAMENTE ENCAIXADOS ANTES DE USO.

**ATENÇÃO:** CERTIFIQUE-SE QUE O FREIO DE ESTACIONAMENTO DEVE SER ACIONADO DURANTE O CARREGAMENTO E O DESCARREGAMENTO DE CRIANÇAS.

**ADVERTÊNCIA:** ESTE PRODUTO NÃO PODE SER UTILIZADO PARA CORRER OU PATINAR.

- CERTIFIQUE-SE DE QUE A CRIANÇA ESTEJA DEVIDAMENTE AFASTADA AO ABRIR, FECHAR OU EXECUTAR QUALQUER OPERAÇÃO COM O CARRINHO, RISCO DE CORTES E FERIMENTOS GRAVES NAS ARTICULAÇÕES.
- CERTIFIQUE-SE DE QUE A CRIANÇA NÃO ESTEJA EM CONTATO COM AS PARTES MÓVEIS DO CARRINHO.
- NUNCA MODIFIQUE A CONSTRUÇÃO, MATERIAL E O CINTO DE SEGURANÇA.
- NUNCA RETIRE OS ADESIVOS DO CARRINHO.
- NUNCA DEIXE A CRIANÇA FICAR DE PÉ NO

CARRINHO OU MANUSEÁ-LO.

- NUNCA DEIXE AS CRIANÇAS BRINCAREM OU SE PENDURAREM NO CARRINHO.
- NUNCA UTILIZE O CARRINHO EM ESCADAS, ESCADAS ROLANTES, SUPERFÍCIES ACIDENTADAS, DECLIVE EXCESSIVO, ARENOSAS ETC.
- UTILIZE O CARRINHO EM ÁREA LIVRE DE OBSTÁCULOS, ONDE A CRIANÇA NÃO POSSA EMPURRAR COM OS PÉS.
- NUNCA ESTACIONE O CARRINHO EM SUPERFÍCIE INCLINADA MESMO COM OS FREIOS ACIONADOS.
- NUNCA UTILIZE O CARRINHO EM LOCAIS ÚMIDOS, MOLHADOS, FRIOS OU MUITO QUENTES POR LONGO PERÍODO DE TEMPO.
- ACIONE OS FREIOS DO CARRINHO QUANDO NÃO ESTIVER EM MOVIMENTO.
- VERIFIQUE PERIODICAMENTE SE O ASSENTO, O ENCOSTO E CINTO DE SEGURANÇA ESTÃO DEVIDAMENTE FIXOS À ESTRUTURA.
- ESTE CARRINHO FOI PROJETADO PARA

SER UTILIZADO SOMENTE POR UMA CRIANÇA.

- ESTE CARRINHO FOI PROJETADO PARA SUPORTAR UM PESO MÁXIMO DE 2 kg NO CESTO.
- **1 ANO DE GARANTIA SOB CONDIÇÕES DESCRITAS NO CERTIFICADO.**

#### **PROCEDIMENTOS DE LIMPEZA**

##### **ESTRUTURA:**

- Limpe as partes metálicas com um pano úmido e seque-as em seguida.
- Limpe as partes plásticas apenas com um pano úmido em água e sabão neutro.
- Mantenha o carrinho seco.
- Revise periodicamente, verificando partes soltas ou gastas.

##### **ESTOFADO:**

- Mesmo que a lona seja removível e substituível, a limpeza na maioria das vezes pode ser feita sem tirá-lo da estrutura, apenas com um pano úmido em água e sabão neutro.
- Limpe o estofado com água morna e sabão neutro, sem torcer e apertando para eliminar o excesso de água. Secar à sombra.
- Não use máquina de lavar ou secar, ou lavagem a seco.
- Em modelos com estofado removível, fixe-o a estrutura certificando-se que esteja bem firme antes de utilizá-lo.

##### **SACOLA PARA TRANSPORTE:**

- Limpe apenas com um pano úmido em água e sabão neutro.
-

## componentes / components

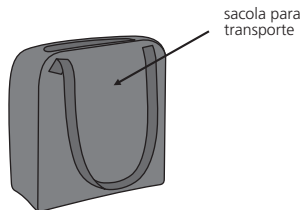
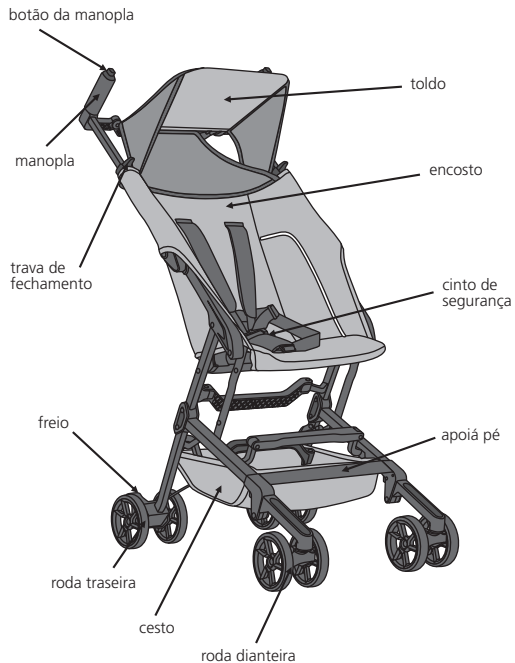

# instruções de montagem

- 1** PARA ABRIR O CARRINHO (PARTE 1)  
Retire todos os componentes da caixa, remova as proteções e embalagens plásticas. Retire a estrutura da mochila (fig. 1-A).

**ATENÇÃO - CERTIFIQUE-SE DE QUE A CRIANÇA ESTEJA DEVIDAMENTE AFASTADA AO ABRIR, FECHAR OU EXECUTAR QUALQUER OPERAÇÃO COM O CARRINHO - RISCO DE CORTES E FERIMENTOS GRAVES.**

- 1 - Apóie a estrutura no chão e articule as duas partes onde encontra-se as rodas (fig. 1-B e fig. 1-C).

- 2 - Vire e estrutura com as rodas voltadas para o chão (fig. 1-D).

- 3 - Articule o cabo para cima (fig. 1-E).

**ATENÇÃO - ASSEGURE-SE DE QUE TODOS OS DISPOSITIVOS DE TRAVAMENTO ESTEJAM ACIONADOS ANTES DO USO.**

fig. 1-A

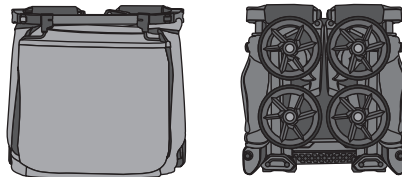

fig. 1-B

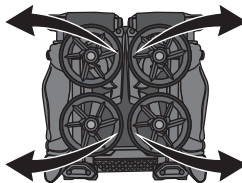

fig. 1-C

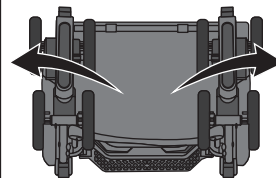

fig. 1-D

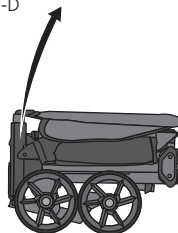
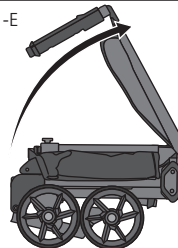

fig. 1-E



## 2 PARA ABRIR O CARRINHO (PARTE 2)

- 1 - Apóie a estrutura no chão e articule as duas partes onde encontra-se as rodas (fig. 1-B e fig. 1-C).
- 2 - Vire e estrutura com as rodas voltadas para o chão (fig. 1-D).
- 3 - Articule o cabo para cima (fig. 1-E) movendo o cabo até travar (fig. 1-D) após ouvir o clique. Certifique-se que esteja travado.

**ATENÇÃO - ASSEGURE-SE DE QUE TODOS OS DISPOSITIVOS DE TRAVAMENTO ESTEJAM ACIONADOS ANTES DO USO.**

fig. 2-A

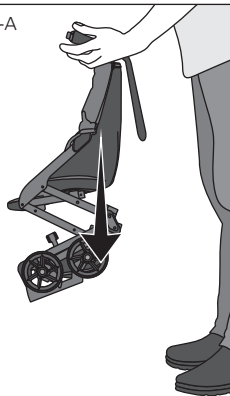

fig. 2-B



fig. 2-C



fig. 2-D

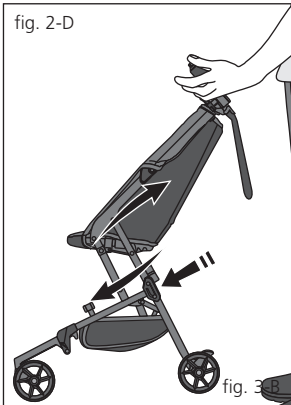
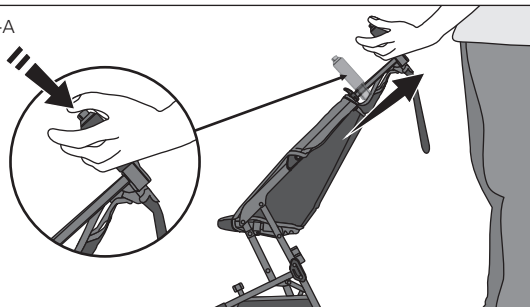

fig. 3-B

### 3 PARA AJUSTAR A MANOPLA

Para ajustar a altura da manopla pressione simultaneamente os botões do cabo (fig. 3-A) e mova-o para cima até travar. Certifique-se de que esteja travado.

fig. 3-A



### 4 PARA UTILIZAR O TOLDO

Articule o toldo para frente (fig. 4-A).

fig. 4-A

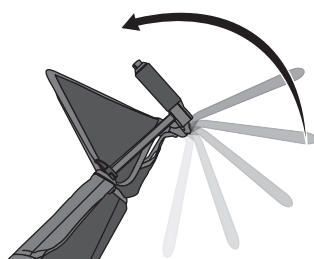

### 5 PARA AJUSTAR O ENCOSTO

Conecte os engates do fecho, localizados atrás do encosto (fig. 5-A) pressione até travar. Para liberar, pressione os engates do fecho (fig. 5-B).

fig. 5-A

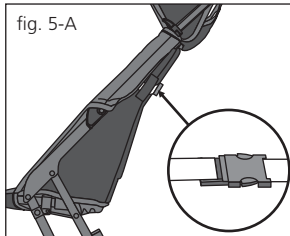
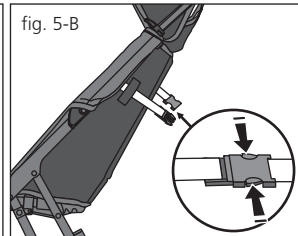

fig. 5-B





- 6** PARA ACIONAR O FREIO  
Pressione para baixo o pedal direito localizado no eixo traseiro (fig. 6-A), após ouvir o clique. Certifique-se de que esteja travado.  
Para liberar, pressione para baixo o pedal esquerdo, as rodas traseiras destravam automaticamente.

fig. 6-A

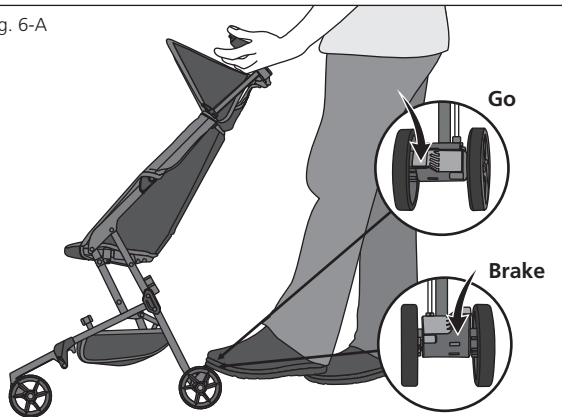

- 7** PARA UTILIZAR O CINTO DE SEGURANÇA
- 1 - Para liberar o cinto, pressione o botão do fecho do cinto e puxe os engates (fig. 7-A).
  - 2 - Ajuste as tiras abdominais e as tiras dos ombros com folga máxima de 2 cm.
  - 3 - Coloque a criança, passe o fecho entre as pernas da criança e conecte os engates dos ombros e tiras abdominais no fecho pressionando até travar (fig. 7-B). Certifique-se de que esteja travado.

fig. 7-A

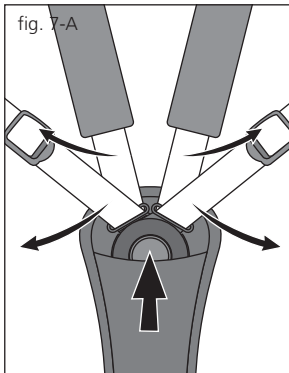
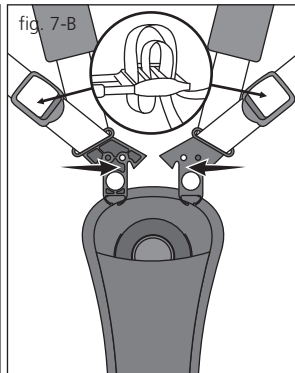
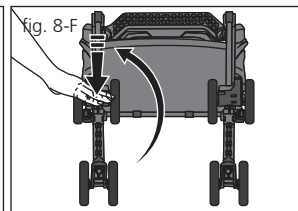
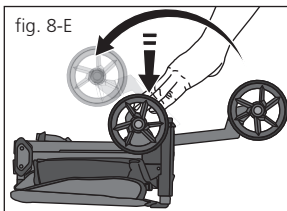
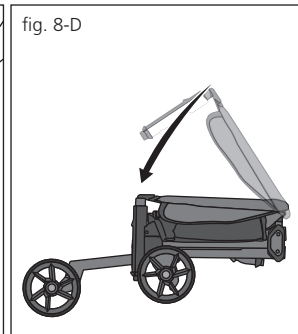
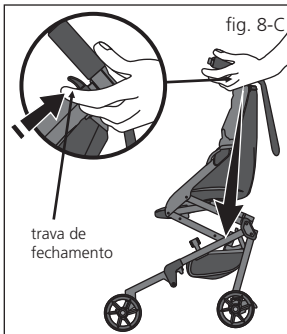
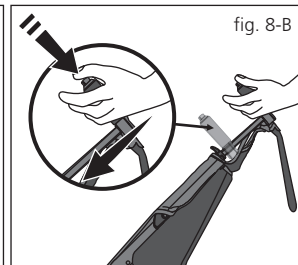
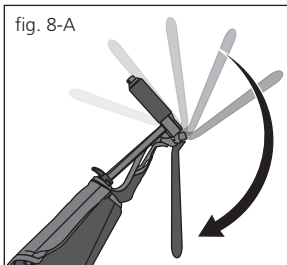

fig. 7-B



**8** PARA FECHAR O CARRINHO (PARTE 1)  
**ATENÇÃO - CERTIFIQUE-SE DE QUE A CRIANÇA ESTEJA DEVIDAMENTE AFASTADA AO ABRIR, FECHAR OU EXECUTAR QUALQUER OPERAÇÃO COM O CARRINHO - RISCO DE CORTES E FERIMENTOS GRAVES.**

- 1 - Articule o toldo para trás (fig. 8-A).
- 2 - Pressione simultaneamente os botões do cabo e mova-o para baixo (fig. 8-B).
- 3 - Puxe simultaneamente as travas de fechamento (fig. 8-C) e mova a estrutura para baixo (fig. 8-D).
- 4 - Vire a estrutura com as rodas para cima.
- 5 - Pressione para baixo a estrutura até destravar o conjunto de rodas (fig. 8-E) e articular as rodas (fig. 8-F).



## 9 PARA FECHAR O CARRINHO (PARTE 2)

1 - Articule o conjunto de rodas para dentro da estrutura (fig. 9-A e 9-B).

Certifique-se que todas as partes estejam compactadas conforme a figura 9-C.

fig. 9-A

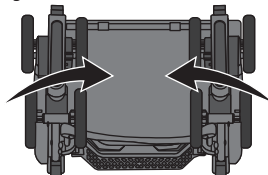

fig. 9-B

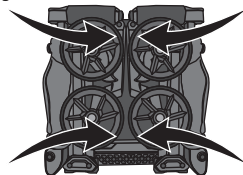
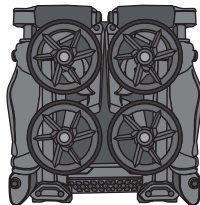

fig. 9-C



## 10 PARA TRANSPORTAR UTILIZANDO A SACOLA

1 - Coloque o carrinho de passeio dobrado e fechado dentro da sacola (fig. 10-A).

2 - transporte segurando pela alça (fig. 10-B).

fig. 10-A

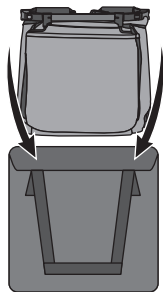
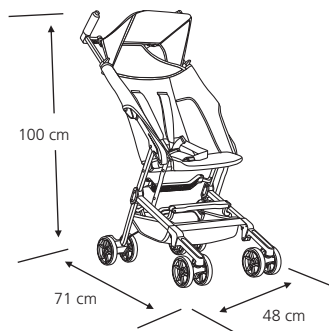

fig. 10-B



dimensões / dimensions:  
ref.: **5224**



peso / weight:  
6,200 kg

## carrinho / stroller nano 5224

- carrinho passeio
- estrutura em alumínio
- sistema de fechamento em formato Z
- fechamento super compacto
- leve e fácil de carregar e guardar
- cinto de segurança de 5 pontos
- encosto com 2 posições
- cesto porta-objetos
- rodas dianteiras de 5" giratórias
- rodas traseiras de 6" fixas e com freios
- limite de peso: carrinho 15 kg / cesto 2 kg
- sacola para transporte
- testado e aprovado conforme norma NBR 14389



 **Kiddo**

Importado por / Imported by  
Kiddo Indústria e Comércio Ltda.  
Rod. Régis Bittencourt, 3666  
06793-000 - Taboão da Serra - SP - Brasil  
(11) 4787-0744 - CNPJ 60.688.090/0001-87  
sac@kiddo.com.br | www.kiddo.com.br